

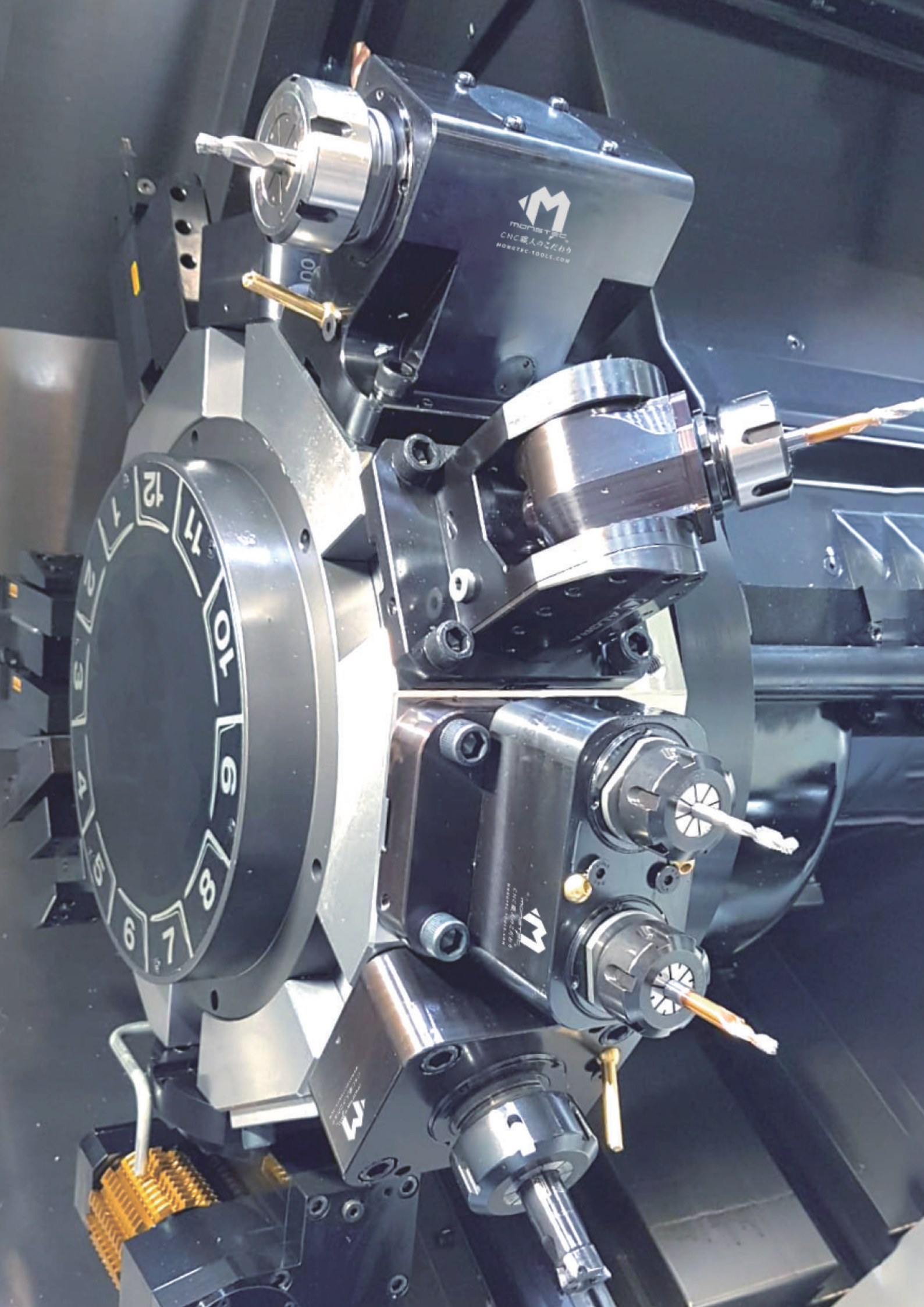



MONGTEC®
CNC職人のこだわり





目次 (Table of Contents)

◆内容 Mongtec について (会社概要)	1
◆世界の工作機械業界のリーダーたちに信頼されています	3
- ターンミルツーリング / Turn-Mill Tooling-	
◆回転工具	9
◆固定工具	11
◆特殊カスタマイズ回転工具	12
◆スイス型自動旋盤用回転工具	13
- ブローチングユニット / Broaching Units-	
◆ブローチングユニット	15
- アングルヘッド /Angle Heads-	
◆アングルヘッド	18
- クイックチェンジコレットチャック /Quick Change Collet Chucks-	
◆クイックチェンジコレットチャック	21
- 油圧膨張式マンドレル /Expanding Mandrels-	
◆油圧式膨張マンドレル	25
- フェイスドライバー & ライブセンター /Face Drivers & Live Centers-	
◆フェイスドライバー	28
◆カスタマイズライブセンター	31
- ツールホルダー /Tool Holders-	
◆マシニングセンター用ツールホルダー	33
◆ツールホルダークリーナー	36
-CNC 加工アクセサリ /CNC Machining Accessories-	
◆ゼロナット	38
◆グリッパー	39
◆スピンドルテストバー	40
◆水圧増速器	41
◆その他の CNC 加工アクセサリ	42
◆メンテナンスサービス	43

Mongtec について（会社概要）

Mongtec Precision は 1983 年に設立され、当初はスポーツおよびサイクリング用シューズの製造を手がけていました。台湾の精密加工産業の急速な発展に伴い、当社は高性能な工作機械部品の販売及び輸出事業へと事業転換しました。

現在、Mongtec は複合加工センター向けの先進的なパワーツールホルダーおよび周辺システムを専門としており、VDI および BMT 規格対応の回転工具、クイックチェンジコレットチャック、五軸マシニングセンター用ツールホルダー、アングルヘッド、水圧増速機、水圧グリッパーなど、数千種類の高精度部品を提供しています。

これらの製品は、自動車、航空宇宙、医療、光学、エネルギーなど、要求の高い産業分野で幅広く採用されています。ドイツ、イタリア、スイス、米国、日本、韓国、中国など、世界中の精密部品メーカーと提携しており、アジア太平洋地域における販売ネットワークも拡大しています。

ドイツや日本の厳格な工業基準を指標とし、持続可能な技術革新および品質の向上に取り組んでいます。私たちの使命は、市場が求める高精度・高信頼の加工ソリューションを提供することで、お客様の生産性、品質、競争力を高め、トータル製造コストを削減することです。

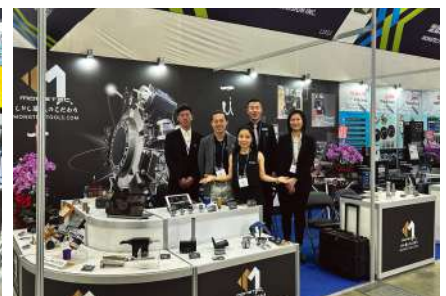

Mongtec について（会社概要）

私たちの理念と使命

「工具の真の価値は、価格ではなく、性能によって決まるものです。」
この理念は、Mongtec が CNC 加工業界で一貫して掲げている信念です。

当社は価格競争のみを目的とせず、具体的な価値を生み出す加工ソリューションの提供に注力しています。革新的な技術や加工精度の向上により、お客様自身が製品の価値を高め、価格競争から脱却し、持続可能な価値主導のビジネスモデルを構築できるよう支援します。

また、国際的な展示会や技術交流フォーラムにも積極的に参加し、グローバルなパートナーとの協業・知識共有を通じて、常に最新技術とベストプラクティスを製品に反映しています。

このような国際的な交流と協力を通じて、Mongtec は常に精密加工の最前線で革新と卓越性を追求しています。



世界の工作機械業界のリーダーたちに信頼されています

DMG MORI Qualified Products (DMQP) プログラムを通じて、当社は一元的な製造ソリューションを提供し、公正かつ透明性の高い価格設定を実現しています。

当社は DMG MORI – DMQP および DN SOLUTIONS – DNVP の認定パートナーとして、両社と直接連携し、世界基準の品質をお届けしています。これらのパートナーシップにより、お客様は先進技術へのアクセス、競争力のある価格、そして信頼性の高いグローバルサポートを受けることが可能です。

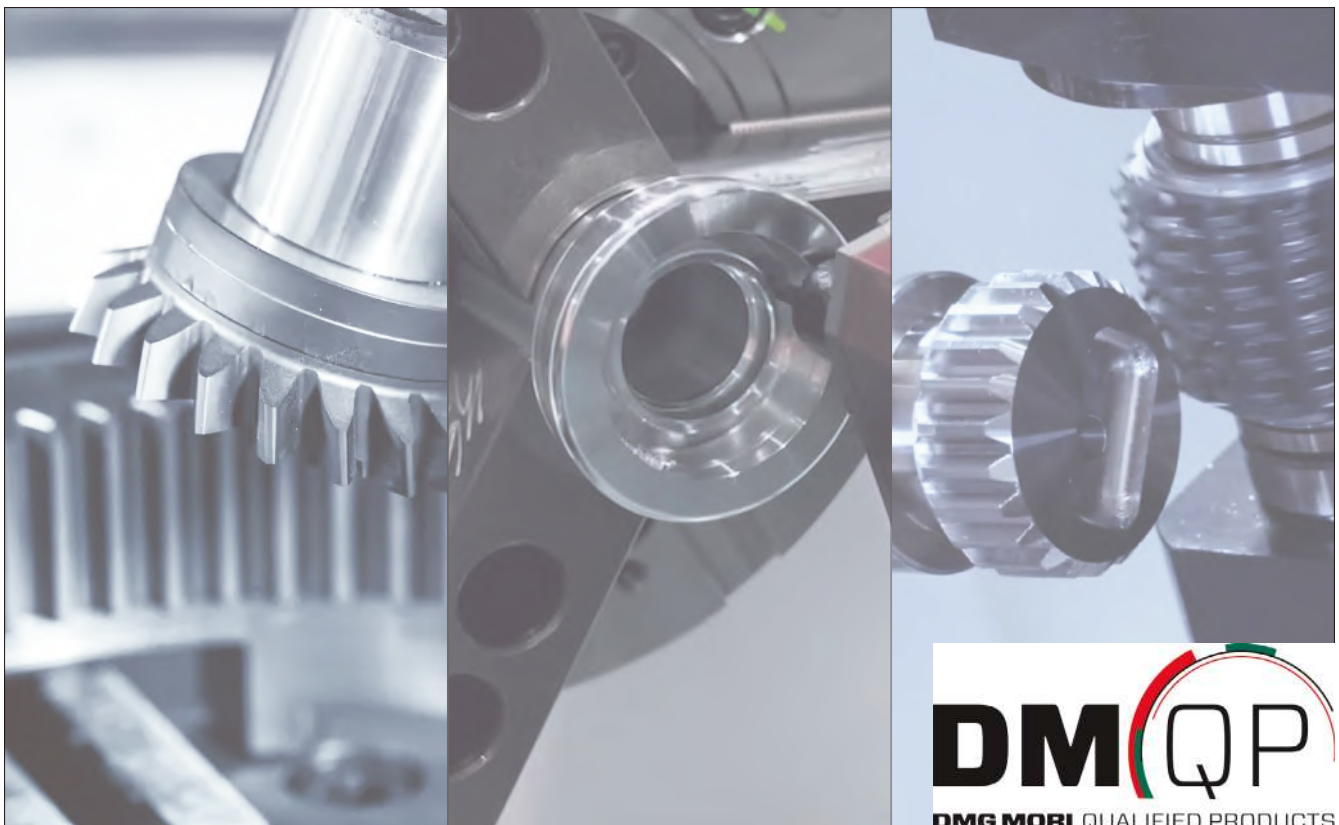

世界の工作機械業界のリーダーたちに信頼されています



世界の工作機械業界のリーダーたちに信頼されています

私たちの製品とサービスは、世界をリードする工作機械ブランドから信頼を得ています。厳格な品質管理、継続的な技術革新、そして信頼性の高いソリューションを通じて、私たちはパートナー企業の競争力向上を支援しています。この信頼は、私たちの努力への評価であると同時に、絶え間なく卓越性を追求し続けるための原動力でもあります。



世界の工作機械業界のリーダーたちに信頼されています

Mazak、Okuma、Takisawa など、業界をリードするブランドから高く評価されている Mongtec のソリューションは、世界中で信頼を得ています。厳格な品質管理、絶え間ない技術革新、そして確実なサポートにより、世界の工作機械メーカーはさらなる性能向上と競争力の強化を実現しています。



主要顧客およびパートナー企業

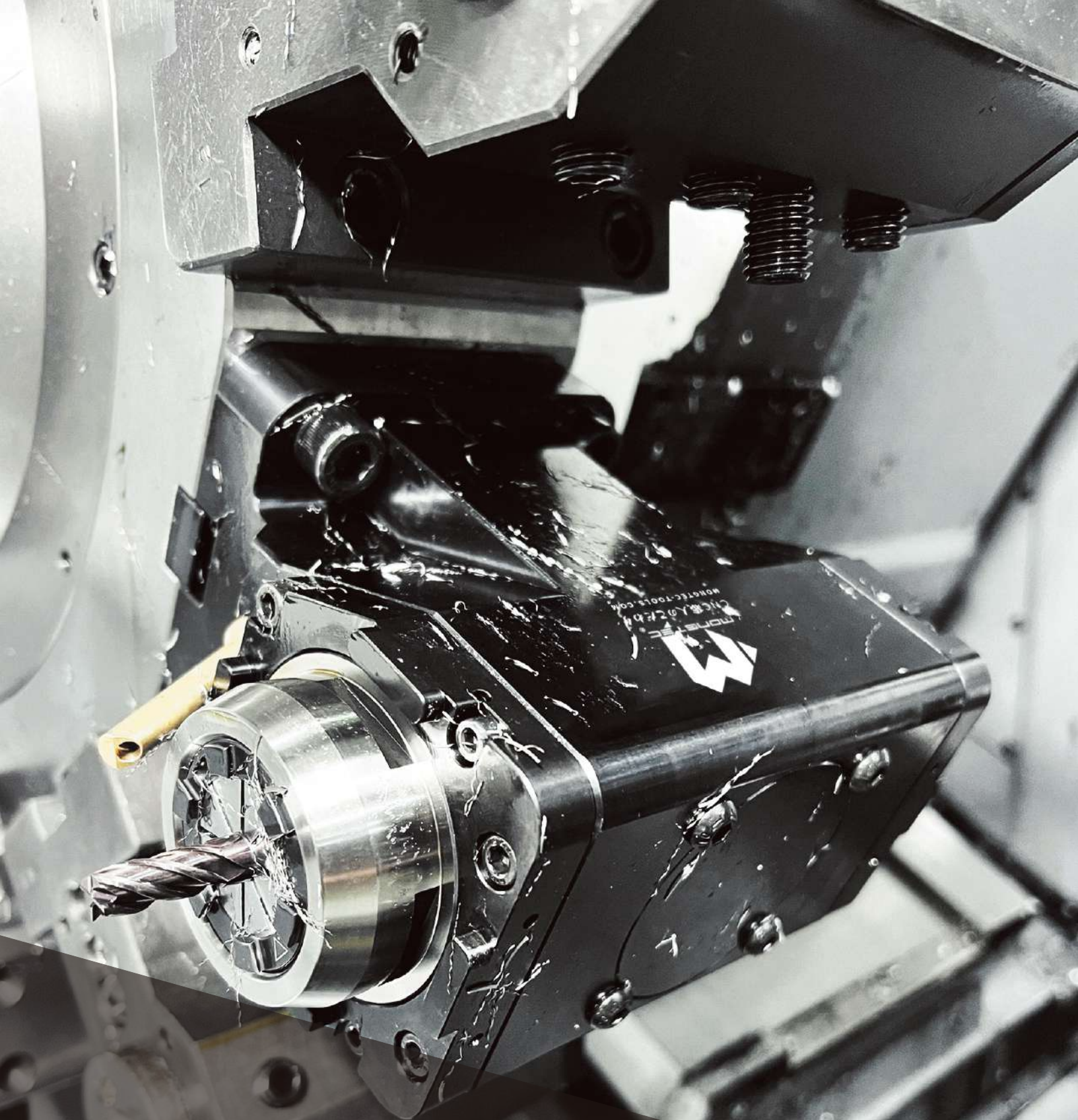

ターンミルツールリング Turn-Mill Tooling

回転工具

本体構造

耐腐食性鋼を採用し、特殊表面処理により高い剛性と優れた振動吸収性能を実現。

トルクと回転数

- ・ 増速器使用時：最大 32,000 rpm
- ・ 標準回転数：6,000 ~ 12,000 rpm
- ・ 最大トルク：160 Nm

冷却機能（内外部冷却対応）

- ・ 内部および外部給水に対応
- ・ 最大耐圧：100 bar

グリーソン型スパイラルベベルギア

- ・ 対研磨仕上げにより、滑らかなトルク伝達と低ノイズ、低発熱を実現。



回転工具の製造工程



材料準備



本体加工



スピンドル加工



組立



入力端の検査



出力端



梱包・出荷

回転工具

Mongtec は、標準仕様およびカスタム仕様を含む 6,000 種類以上の高性能回転工具を取り揃えています。すべての製品は高剛性構造と精密加工により、高精度かつ高効率を要求される加工環境において、常に安定した性能と競争力を発揮するツールソリューションを提供します。



0 度回転工具



90 度回転工具



対面ツイン回転工具



特殊マルチヘッド回転工具



角度調整可能なユニバーサル
タイプ回転工具



特殊 2 倍・3 倍増速仕様回転
工具



オフセットタイプ回転工具



90 度シングルサイドツインヘ
ッド回転工具



90 度マルチサイドマルチヘ
ッド回転工具

固定工具

Mongtec の静止ツールホルダー固定工具は、優れたクランプ精度と高い構造剛性を備えており、過酷な加工条件下でも安定した性能を発揮します。

また、寸法・機能・仕様などのご要望に応じて、幅広い用途に対応可能な完全カスタマイズも承っております。



外径加工用 固定工具



内径加工用 固定工具



フェイスタイプ 固定工具



ダブルボーリング 固定工具



ダブル外径固定工具



インデックス付きボーリング 固定工具



インデックス付き固定工具



日本規格 固定工具



各種 VDI 規格 固定工具

特殊カスタマイズ回転工具

Mongtecでは、お客様の特定用途に合わせたカスタマイズ回転工具の製作も承っております。
 カスタマイズ例：



特殊内溝加工専用
 回転工具



高剛性ロングタイプ防振
 回転工具



引き込み式4軸
 回転工具



Y軸ホブ加工用回転工具

PSC クイックチェンジシステム

- ・ 三角形状拘束テーパ構造により、±2μm 以内の高精度な繰り返し位置決めが可能。
- ・ 最大 130bar の高圧クーラント対応により、工具寿命を延ばしつつ加工精度と表面仕上げを向上。
- ・ クイックチェンジ機構により、工具交換時間を 30 秒以内に短縮し、生産性と稼働率を大幅に向上。



固定工具



回転工具



スイス型自動旋盤用回転工具

Mongtec のスイス型自動旋盤用回転工具は、独自の動力駆動技術を採用しており、卓越した加工精度と安定性を実現します。これにより、すべての部品が厳しい品質基準を満たすことが保証されます。

高い効率性と多機能設計を備えているため、さまざまな産業における複雑な加工タスクの処理に最適であり、全体の生産性能を大幅に向上させます。

主な特長：

- ・ 高精度：振れ精度 0.005 mm 以下を実現する精密設計
- ・ 多機能性：ミーリング、彫刻など多種加工に対応
- ・ 高効率：加工時間を短縮し、生産性を向上
- ・ 低メンテナンス：高耐久設計で長寿命で保守も簡易

用途： 航空宇宙、医療、自動車、金型・ダイ、精密機械分野

対応機種： STAR、CITIZEN、TSUGAMI、TORNOS ほか多数対応



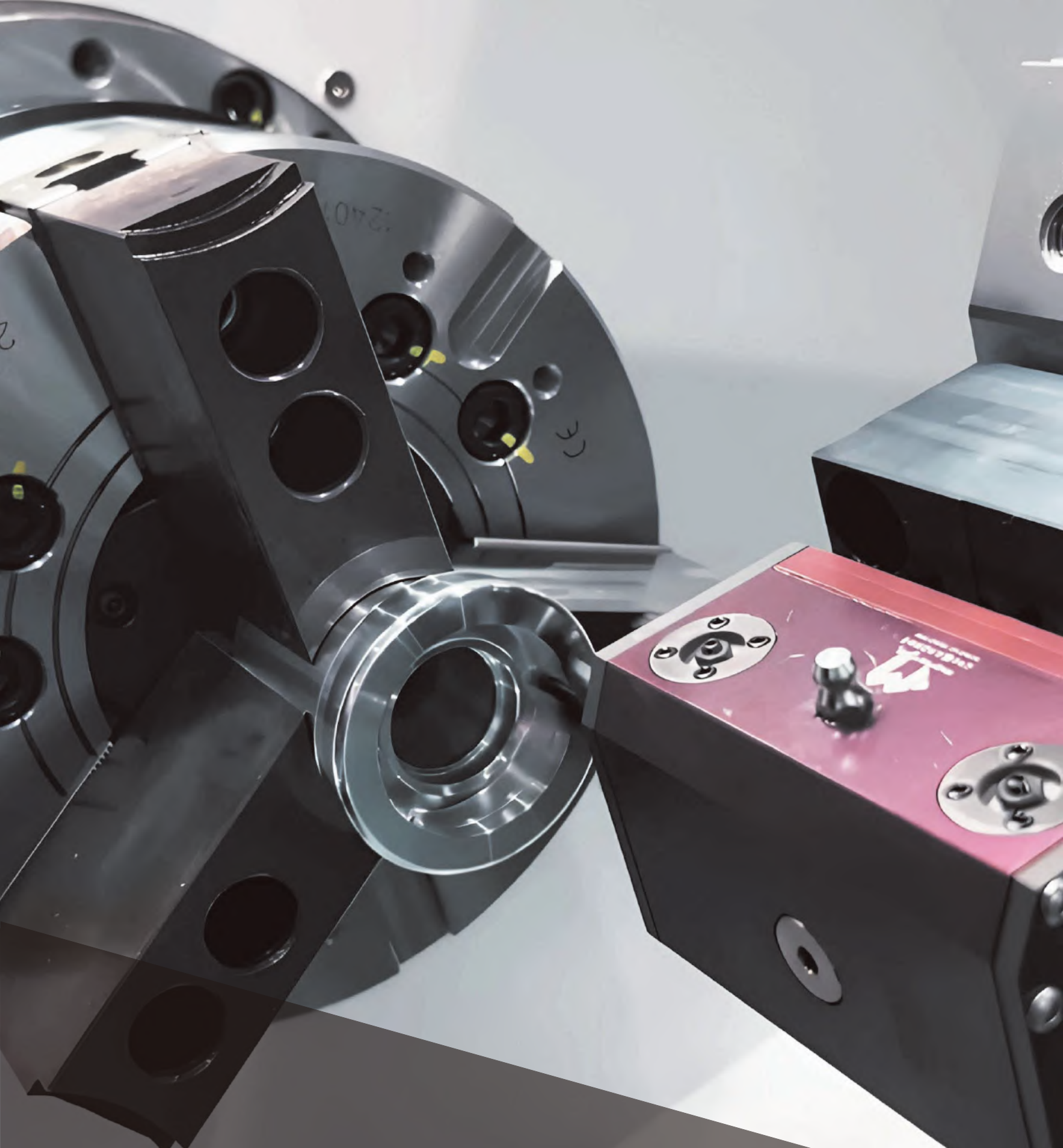

ブローチングユニット Broaching Units

ブローチングユニット

ギア・キー溝加工の課題を一括解決

ギアやキー溝の加工は、精度と安定性が求められる難易度の高い工程ですが、Mongtec はこれらを効率的かつ簡潔に実現するワンストップソリューションをご提供します。

**オールインワン対応：お客様の加工図面をご提供いただくだけで、
以下すべてのトータルプランニングを行います：**

- ・ ブローチングユニット
- ・ ツールホルダー
- ・ 特注成形ツール

- ・ **対応可能な加工内容：**
- ・ 内歯車（インターナルギア）
- ・ 外歯車（エクスターナルギア）
- ・ キー溝
- ・ 特注歯形プロファイル

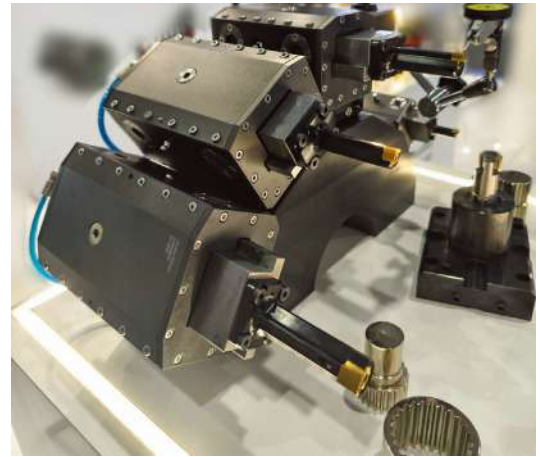

ストローク範囲：25 mm ～ 65 mm のブローチストロークに対応しており、
様々な深さ・形状の加工ニーズを満たします。

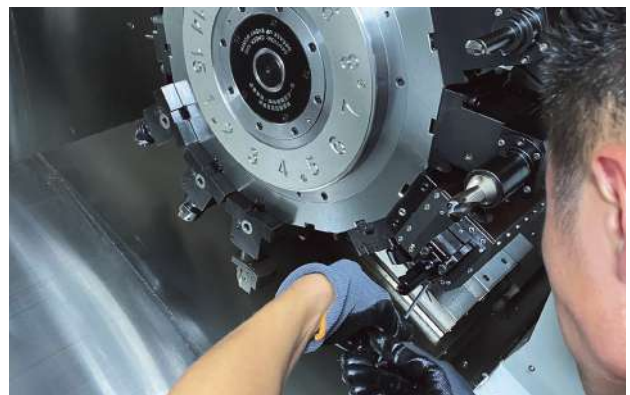
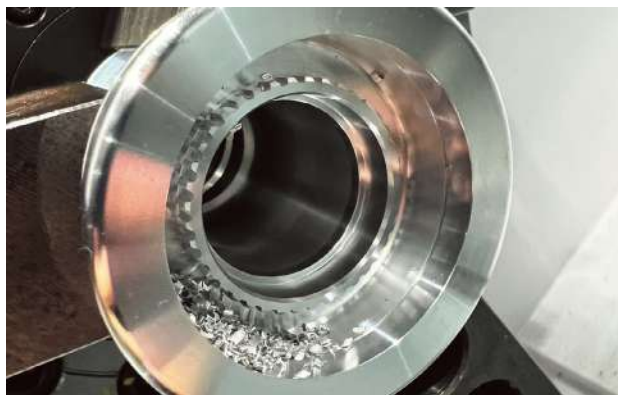
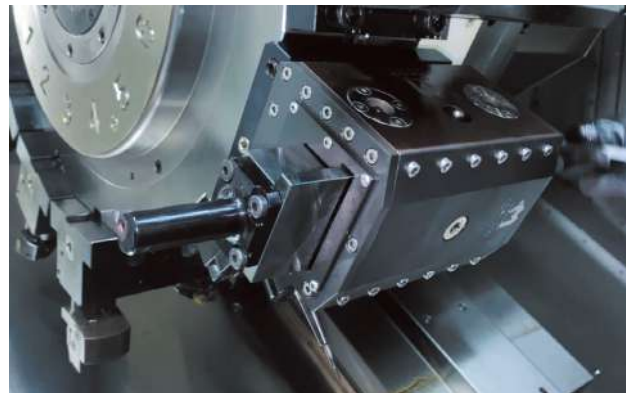

ブローチングユニット

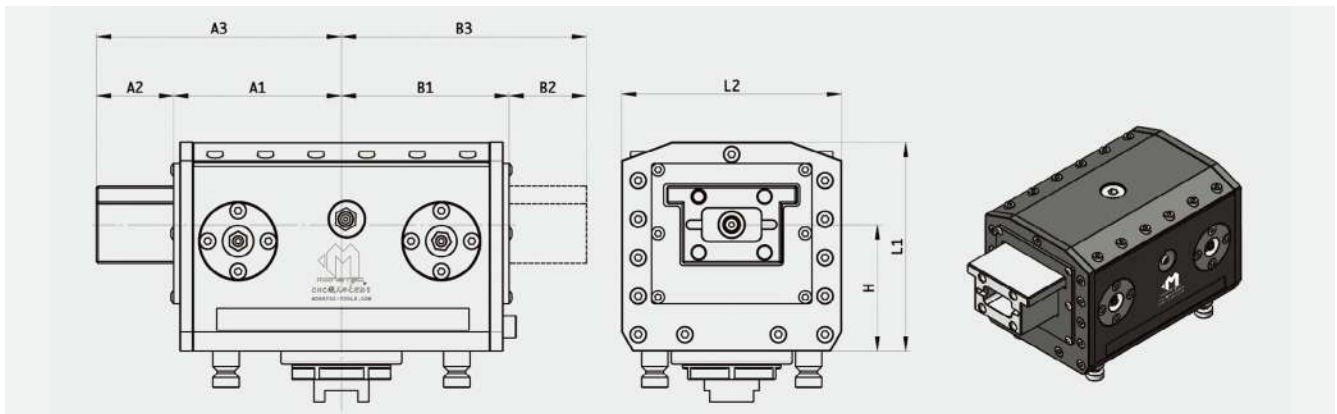
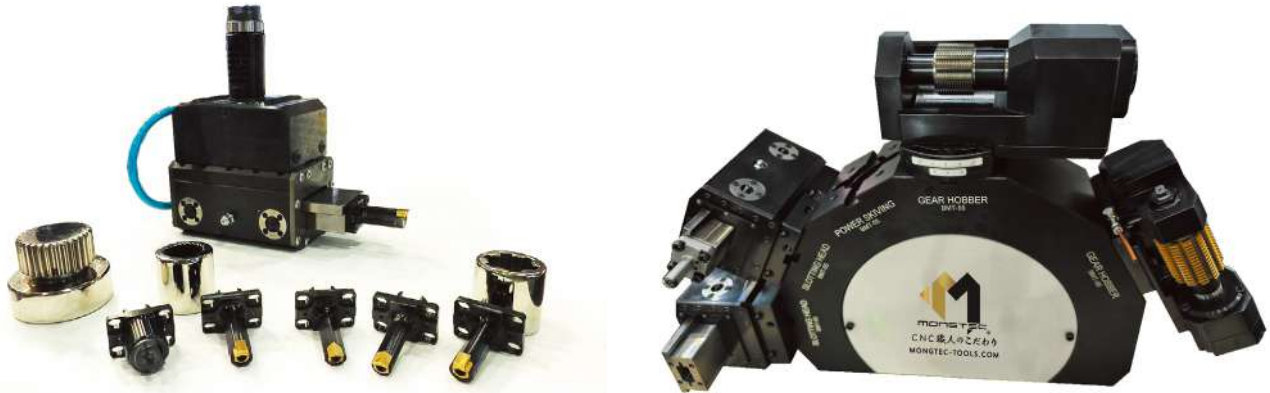

ブローチングユニット 寸法一覧 (単位: mm)

ストローク (mm)	A1 (mm)	A2 (mm)	A3 (mm)	B1 (mm)	B2 (mm)	B3 (mm)	L1 (mm)	L2 (mm)	L3 (mm)
25	50	27	77	46	27	73	52	63	30
35	76	35	111	76	35	111	95	100	58
50	91	50	141	76	50	126	95	110	58
65	106	65	171	76	65	141	97	125	57.5

※ 特殊サイズをご希望の場合は、お気軽にお問い合わせください。





アングルヘッド Angle Heads

アングルヘッド

サイド加工・傾斜加工に最適な高コストパフォーマンスソリューション
Mongtecのアングルヘッドは、マシニングセンターにおける側面加工や角度付き加工を可能にし、設備投資を抑えながら高い柔軟性と生産性を両立します。

主な特長：

- ・ 専用機の追加導入コストを削減
- ・ ワークの再度の着脱・再位置決めを回避
- ・ クランプ誤差を低減
- ・ 加工精度および工程安定性の向上



幅広いスピンドル規格に対応

Mongtecのアングルヘッドは、以下の主要スピンドルインターフェースに対応しており、さまざまな加工サイズ、方向、角度条件に柔軟に対応可能です。

- ・ BT（日本規格）
- ・ HSK（高速・高精度規格）
- ・ PSC（クイックチェンジ対応）

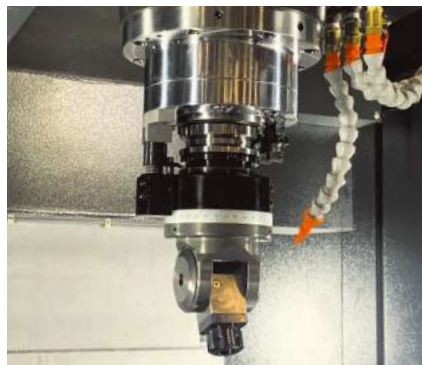

アングルヘッド

Mongtecのアングルヘッドは、各種ガントリーミーリングマシンや工作機械のスピンドルに柔軟に取り付け可能で、ミーリング・ドリリング・ボーリングなどの多軸・多角度加工に対応します。

高剛性・高精度設計により、複雑なワークの加工でも高い安定性と効率性を実現します。

主な適用業界：

航空宇宙、自動車、金型製造、工作機械、3C 電子産業、一般製造業など

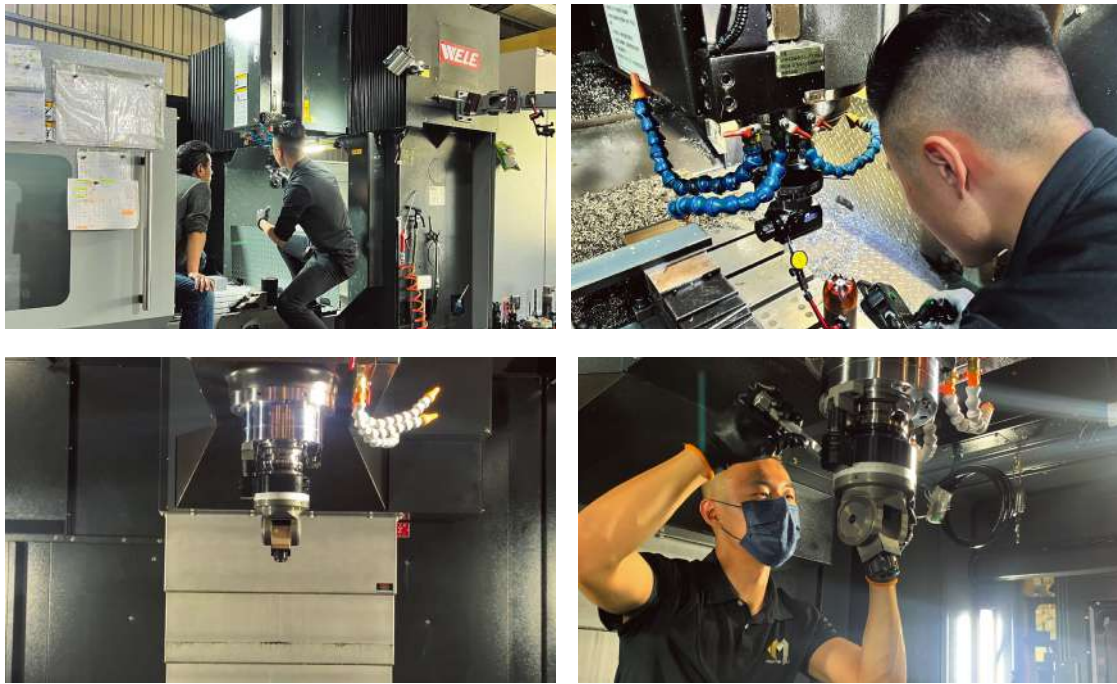

標準仕様から特注仕様まで、幅広いアングルヘッドソリューションを提供



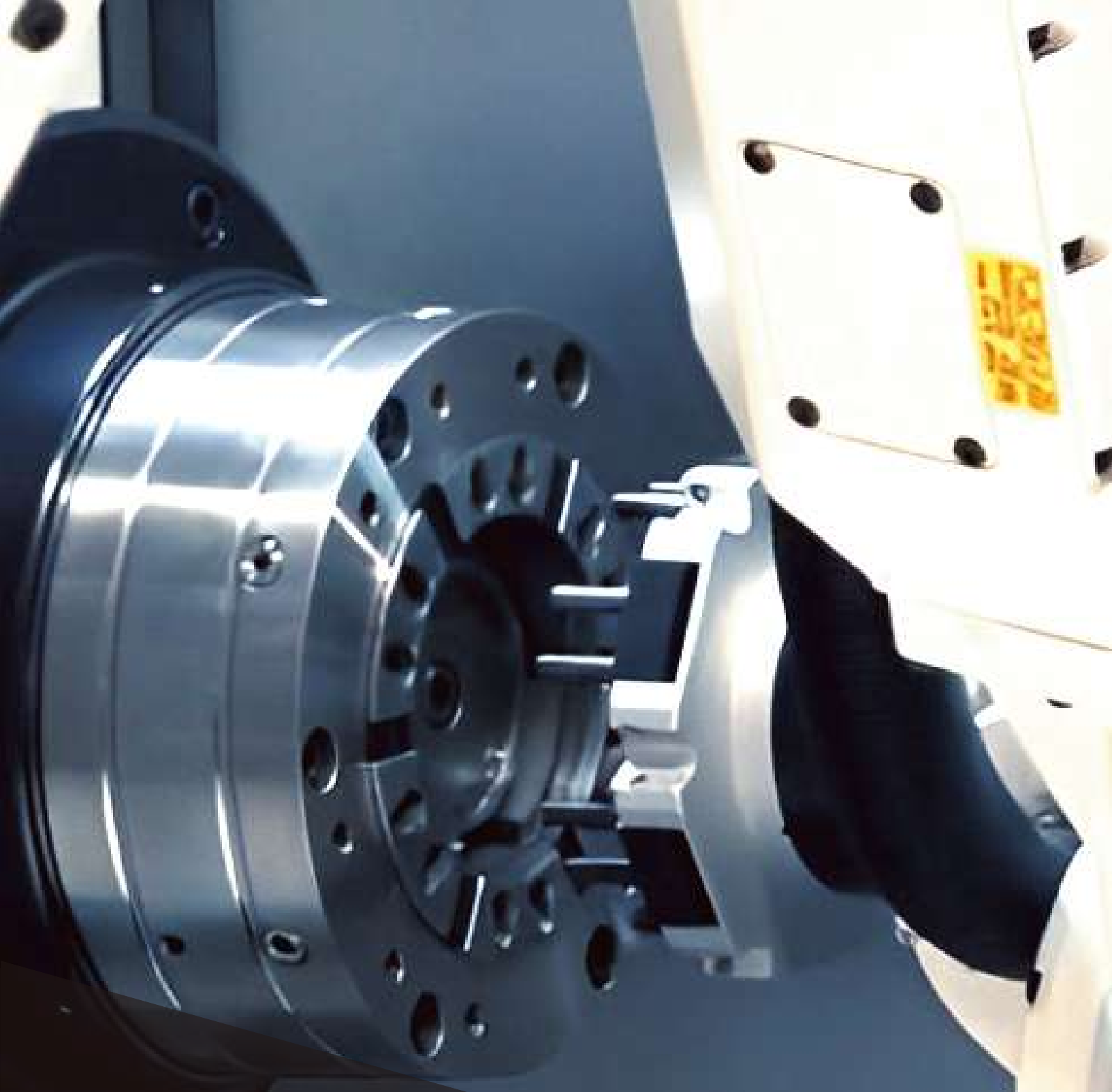

クイックチェンジコレットチャック

Quick Change Collet Chucks

クイックチェンジコレットチャック

Mongtec のチャックシステムは、高精度加工、素早い段取り替え、そして抜群の安定性を兼ね備えており、多様な精密製造分野での使用に最適です。



高精度 & 高剛性

- ・ 振れ精度：0.005 mm 以下
- ・ 高クランプ力により、高速・重切削でも安定性を保持
- ・ 剛性の高い構造設計により振動を低減し、優れた表面仕上げを実現

高耐久性 & 簡単メンテナンス

- ・ 耐摩耗性材料を採用し、寿命を延ばし、交換頻度低減
- ・ シール構造で粉塵・切削液の侵入を防止

多用途対応

- ・ 旋削・フライス・研削など幅広い加工に対応
- ・ 内径・外径の両方をクランプ可能で、多様なワークサイズ・形状に対応
- ・ 多様なオプションパーツを取り揃え、さまざまな加工ニーズに対応

自動化対応

- ・ ロボットアームや自動搬送システムとの完全互換
- ・ クランプ状態をリアルタイム監視可能なセンサーモジュール搭載可
- ・ スマートファクトリー導入に最適

クイックチェンジ設計

- ・ モジュラー設計により、チャックの交換が迅速
- ・ スピンドルやチャックの調整・キャリブレーション不要で即運用可

カスタマイズ対応可

- ・ 特殊形状ワークや非標準クランプサイズにも対応
- ・ 完全オーダーメイドで最適なフィット感を提供

カスタマイズソリューション

Mongtec では、特殊形状クランプヘッドの製作を承っております。形状、サイズ、仕様など、お客様のご要望に応じて一つひとつ設計・製造し、独自のワークや特殊加工に完全に適合する製品を提供いたします。



クイックチェンジコレットチャック

主なソリューション例 (一部抜粋)

ゴムコレット (サイズ : 32/42/52/65/80/100/120/160)

対象例 : 研磨済み穴、粗歯形、Z 歯形、段付き穴、異形ワーク、内拡大穴、六角形など



エキスパンドスリーブソリューション (T210/211/212/812 シリーズ製品)



旋盤用チャックソリューション



ギアクランプソリューション



マシニングセンター用コレットチャックソリューション



モジュラー式クイックチェンジコレットシステム

Mongtec のモジュラー式クイックチェンジコレットシステムは、工具交換を数秒で完了できるように設計されています。

誰でも簡単・安全に操作でき、生産ラインの稼働率を大幅に向上させます。

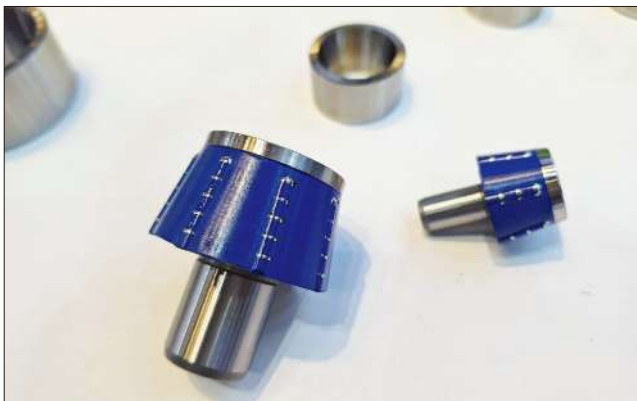

コレット交換ツール

- ・ プレス操作で簡単にクランプヘッドを着脱可能
- ・ 工具交換に数秒しかかからず、段取り時間を劇的に短縮



コレットサイズの例 (対応タイプ)

サイズ	32	42	52	65	80	100	125	160
-----	----	----	----	----	----	-----	-----	-----

※ 特殊サイズもカスタマイズ対応可能です。



油圧式膨張マンドレル Expanding Mandrels

油圧式膨張マンドレル



Mongtec の油圧式膨張マンドレルは、内部の流体圧によって膨張する弾性構造を持ち、ワークの穴やシャフトを全周 360°で安定クランプします。

主な特長：

- ・ 均等な圧力分布による高精度位置決めとトルク伝達
- ・ 着脱式スリーブにより、多様なワーク径に対応
- ・ 内蔵の弾性調整機構＋クイックチェンジ設計により段取り時間を最小化
- ・ 加工精度を向上させながら、製造コストを削減

適用例：

- ・ 歯車研削（ギアグラインディング）
- ・ 円筒外径研削
- ・ 旋削加工
- ・ 歯車検査工程

膨張範囲とクランプ径の関係

- ・ 油圧マンドレルの最大膨張範囲はクランプ径の 3% 以下が推奨
- ・ 最適なクランプ精度・長寿命を保つため、ワークのクランプ部位は IT7 等級以上の公差が必要

膨張範囲 / mm

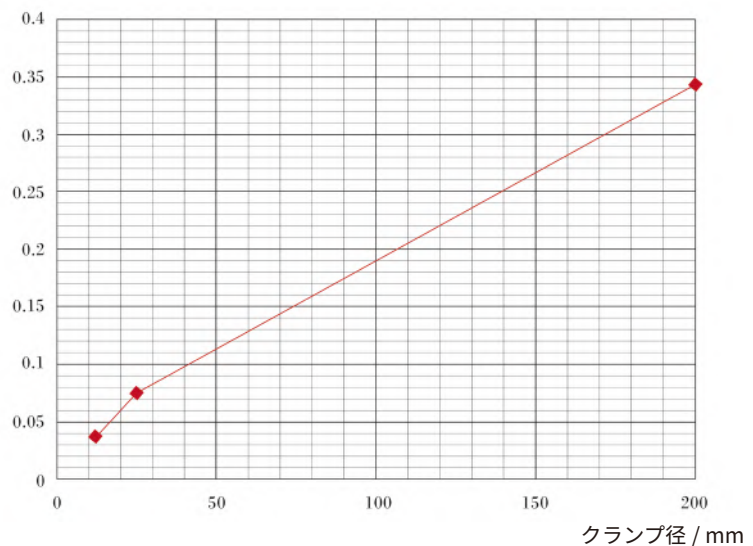

油圧式膨張マンドレル

Mongtec の油圧式膨張マンドレルは、以下のような高精度加工・測定用途に幅広く使用されています：

主な適用分野：

歯車研削アプリケーション

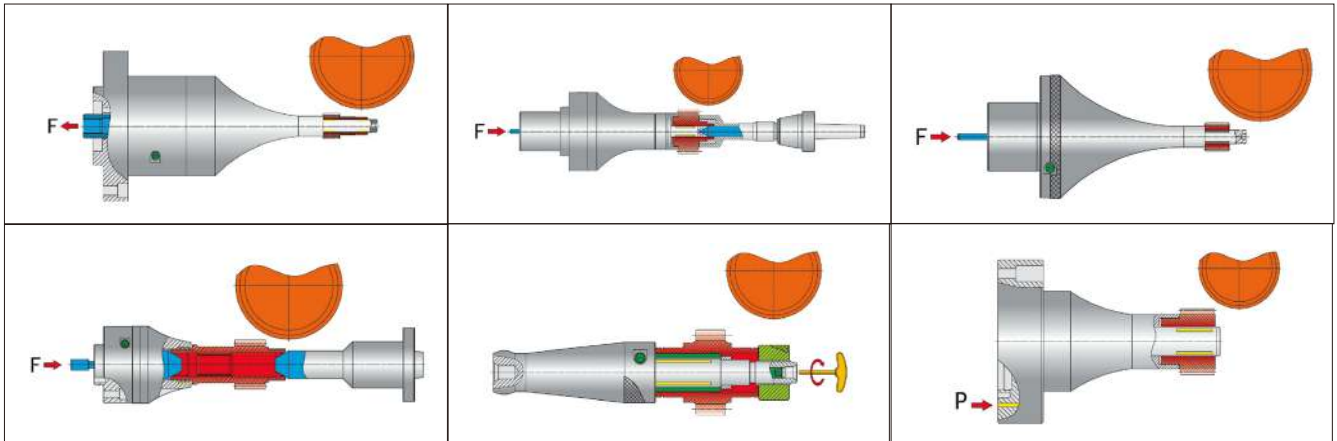

歯車検査アプリケーション

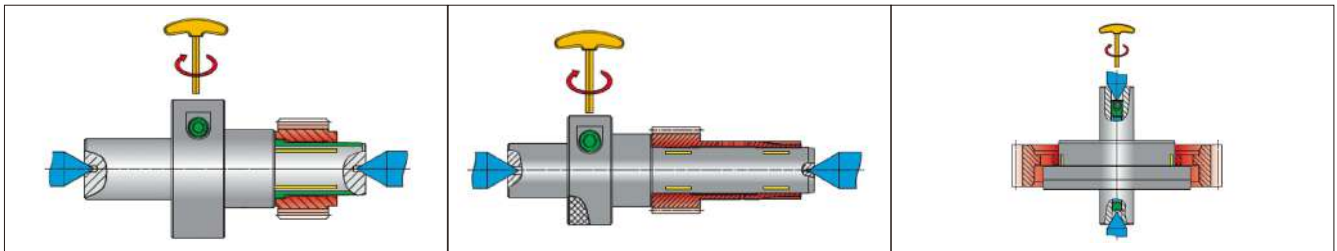

旋削加工アプリケーション

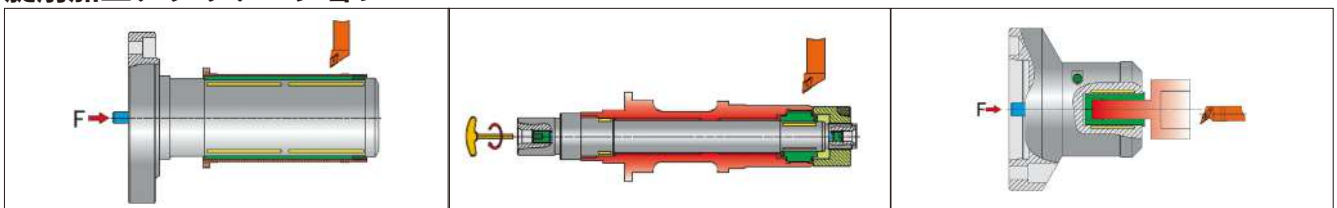

外径円筒研削アプリケーション

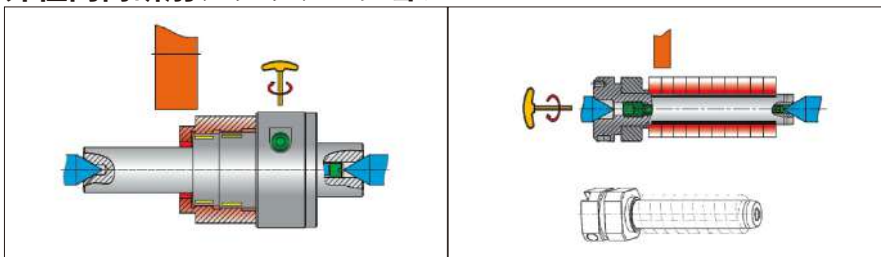



**フェイスドライバー &
ライブセンター**
Face Drivers & Live Centers

フェイスドライバー

Mongtec のフェイスドライバーは、高精度な加工に特化して設計されています。内部のバネ圧または油圧機構により、安定したスラスト力でワークを確実にクランプし、優れた同芯性と加工安定性を実現します。

加工中はセンターポイントがワーク端面に密着し、摩擦力または専用のドライブ要素（例：歯付きドッグ）を通じてトルクを効率よく伝達。スリップや芯ブレを防止し、同期回転を確保します。

さらに、Mongtec 独自の ** 軸方向補正機構（特許技術） ** により、端面のぼらつきに応じて自動的にセンターの押し込み量を調整。重切削でもしっかりと固定し、安定性と安全性を両立します。

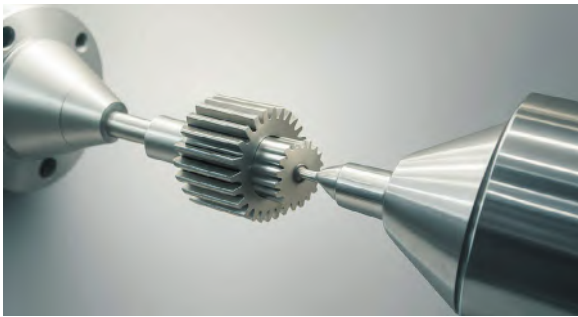

主な特長

- ・ **高クランプ力 & 高安定性**
弾性圧力や機械的クランプにより芯ズレを最小化し、高精度な回転を実現
- ・ **加工精度の向上**
振れを抑えて寸法精度・表面仕上げを向上 → 製品品質の安定
- ・ **クランプ痕を最小限に抑制**
ワークに優しい構造で、特に外観重視部品や仕上げ部品に最適
- ・ **様々なワークに対応**
長尺シャフト部品、車軸、スピンドルなどにも使用可能
- ・ **加工効率の大幅向上**
迅速なセットアップとトルク伝達でサイクルタイムを短縮

フェイスドライバー

Mongtec のフェイスドライバー：構造図&加工イラスト付き解説

- 自動補正最大 1.5 mm 対応**
 ワーク端面の不均一さに対し、最大 1.5mm の自動補正を行い、常に確実な接触と安定クランプを確保します。
- クランプ保持力の向上**
 クランプの安定性を高めることで、ドライバーおよびセンター部品の寿命を延ばし、メンテナンスコストを削減します。
- 切削工具の寿命延長**
 加工中の振動や芯ズレを最小限に抑制することで、切削工具の寿命も向上。

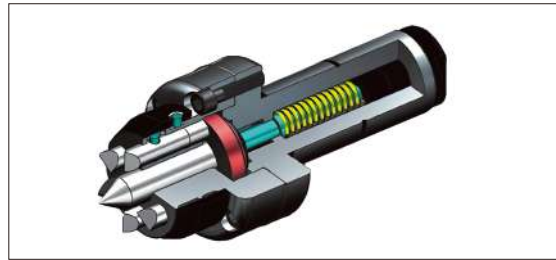

構造図



加工イラスト

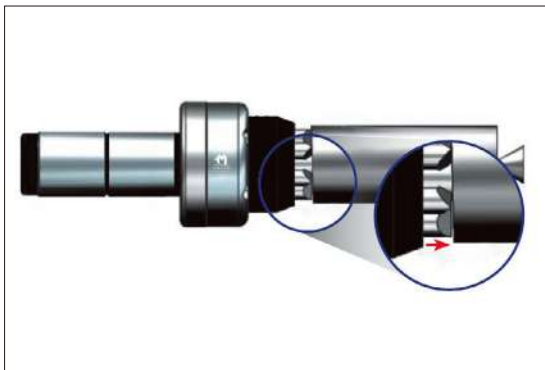

フェイスドライバー

高速用ライブセンター

Mongtec のライブセンターは、高速回転でも安定したサポート性能を誇り

超高精度加工を可能にする設計です。

- ・ 高精度ベアリング+特殊オイルシールを採用
- ・ 高回転での安定性と耐久性を両立
- ・ 振れ精度：0.002 mm 以内



推力感知式ライブセンター

ワークの押し付け圧（推力）を色分け表示で視覚化し、適切なサポート圧の調整を容易にします。

- ・ ワークへのサポート力をリアルタイム監視可能
- ・ 主軸ベアリングの摩耗を抑え、長寿命化を実現
- ・ 振れ精度：0.003mm 以内



色分けと推力範囲（参考値）：

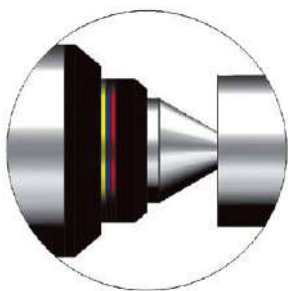

（低推力）

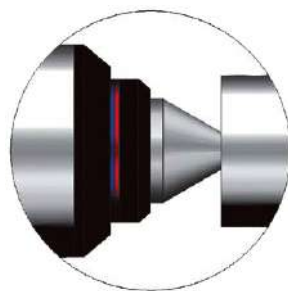

（中推力）

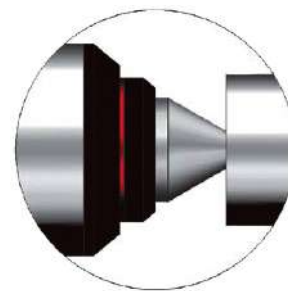

（高推力）

色	MT2(kgf)	MT3(kgf)	MT4((kgf)	MT5((kgf)
黄（低推力）	0~500	0~500	0~1,000	0~1,500
青（中推力）	500~1,500	500~1,500	1,000~2,000	1,500~3,000
赤（高推力）	1,500~2,500	1,500~2,500	2,000~3,000	3,000~4,500

カスタマイズライブセンター

テールストック調整可能偏心ライブセンター

- ・ 心押し台と主軸の芯ズレに対応
- ・ 偏心構造により、2mm までの調整が可能
- ・ 高回転・高精度対応ベアリングを搭載
- ・ 切削液の侵入を防ぐシール構造
- ・ すべての構成部品を HRC 58 ~ 62 で熱処理済み（高耐衝撃・高耐久性）

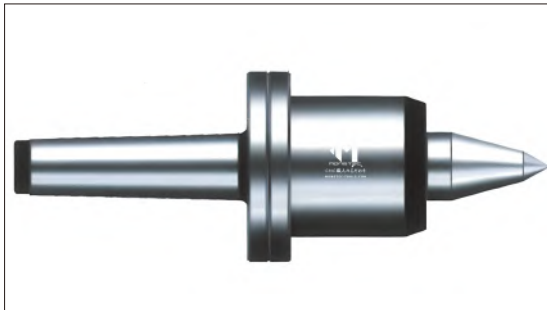

各種カスタマイズライブセンターを承ります。



speedMASTER



ツールホルダー Tool Holders

マシニングセンター用ツールホルダー

精密 5 軸加工に最適なツールホルダー

5 軸加工センターにおいて、ツールホルダーはスピンドルと切削工具を繋ぐ重要なインターフェースです。

その剛性と精度が、加工の安定性・再現性・仕上がり品質を大きく左右します。

Mongtec では、複雑な加工ニーズに応えるため、各種インターフェース・クランプ方式・構造のホルダーを提供しています。振れ精度 0.003 mm 以内の精密仕様で、次世代加工にも対応可能です。



適切なホルダー選定が精度を左右する

最適なツールホルダーを選ぶことで、以下を実現：

- ・ 加工精度の向上
- ・ 工具寿命の延長
- ・ 切削負荷の安定化
- ・ サイクルタイムの短縮



タイプ別分類と特徴

タイプ	型番	特徴	主な用途
BT/BBT	BT30/BT40/BT50	日本仕様、高剛性	金型加工、精密部品加工
HSK	HSK-A/B/C/D/E/F	高速対応、ダブルフェイスコンタクト	航空機部品、高速加工
SK	SK30/SK40/SK50	ドイツ仕様、高精度	重切削、精密金型
CAT	CAT30/CAT40/CAT50	北米標準、BT に類似	一般加工、航空部品
PSC	PSC32/PSC40/PSC50/PSC63	高剛性、クイックチェンジ対応	複合加工機、重切削、高精度加工

マシニングセンター用ツールホルダー

適切なクランプ方式の選択で、加工効率を向上し、高精度・高剛性の要求を確実に満たします。

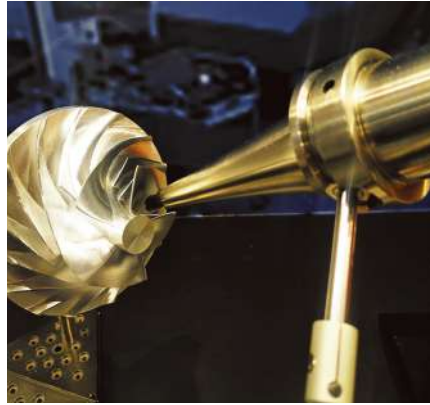

クランプ方式別特長および適用範囲

クランプ方式	特長	適用範囲
コレットチャック (ER)	柔軟なクランプ、汎用性高	穴あけ、フライス、タップ加工
引き込み式クランプ	強力な把持力、構造が簡単	一般的な穴あけ・フライス加工
熱収縮チャック	高剛性・高精度	高速加工、精密金型加工
油圧チャック	高精度、工具交換が容易	医療機器、精密部品
パワーミーリングチャック	重切削対応の高トルク保持	高トルク切削、重切削
ダブルコンタクト (HSK)	高速・高剛性	5軸加工、スピンドル分野
クイックチェンジホルダー (PSC)	工具交換が早く剛性高	航空機、複合加工、重切削

マシニングセンター用ツールホルダー

以下は一部の製品仕様です。

その他の仕様やご不明な点につきましては、お気軽にお問い合わせください。



延長ツールホルダー



引き戻しツールホルダー



熱収縮ツールホルダー



熱収縮ツールホルダー
(先端クーラントタイプ)



ER コレットホルダー



調整式高精度フランジ型
ツールホルダー



モールステーパーホルダー



ネジ付きモールステーパー
ホルダー



ねじ付きストレートシャンク
ツールホルダー



ねじ付きテーパシャンク
ツールホルダー



サイドロックツールホルダー



サイドロックツールホルダー
(先端クーラントタイプ)



アーバードミリング
ツールホルダー



インチサイズアーバード
ミリングホルダー



油圧ツールホルダー



ボーリングツールホルダー

ツールホルダークリーナー

Mongtec のツールホルダーのテーパー部に付着したゴミやサビを除去し、スピンドルとホルダーの精密な接触精度を回復させるための専用装置です。

清掃による主な効果：

- ・ 接触面の安定 → 加工精度向上
- ・ 工具・スピンドルの寿命延長
- ・ スピンドル損傷リスクの低減
- ・ 高精度加工環境の維持に必須

対応ツールホルダー規格：

- ・ BT
- ・ SK
- ・ CAT
- ・ HSK

部品紹介



ブラシヘッド



アダプターリング



ベースユニット



電源供給



六角レンチ

ご使用前



ご使用后





CNC 加工アクセサリー

CNC Machining Accessories

ゼロナット

Mongtec のゼロナットは、加工精度アップに欠かせない必須アイテムです。
 通常のコレットナットでは調整が困難な微小な振れ精度を、6つの精密調整ネジによってリアルタイム補正できる革新的ナットです。

特長：

- ・ 長い突出し工具でも安定した振れ制御が可能
- ・ リーマー、ドリル、エンドミルなどの切削精度を劇的に向上
- ・ ER コレット規格に対応（AA グレード使用推奨）

対応サイズ（ER シリーズ）

- ・ ER16
- ・ ER20
- ・ ER25
- ・ ER32
- ・ ER40

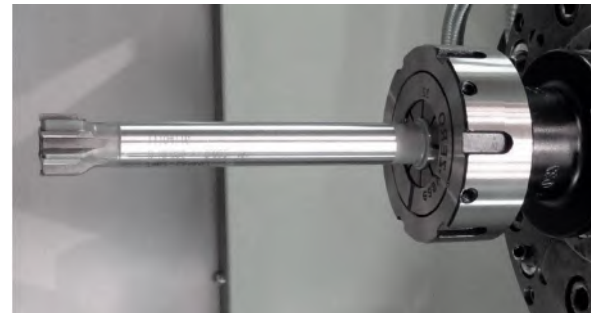
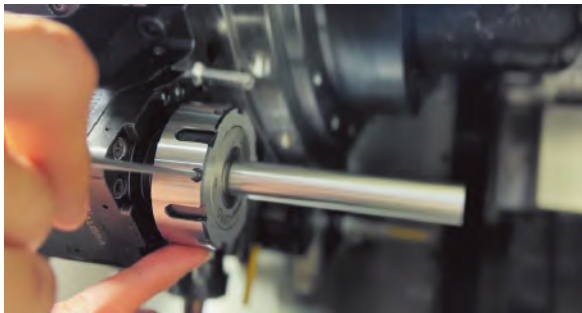

使用ステップ（STEP 1～5）



STEP 1
調整ネジを緩める



STEP 2
切削工具を固定し、
調整ネジを仮締め



STEP 3
振れ精度を測定



STEP 4
側面ネジで精密調整
(振れゼロへ)



STEP 5
完了

グリッパー

Mongtec のグリッパーは、冷却液または圧縮空気によって駆動する設計で、多様な CNC 加工環境に適応可能な柔軟かつ高効率な自動クランプ装置です。

主な特長：

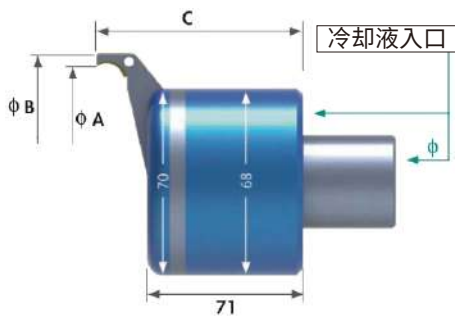
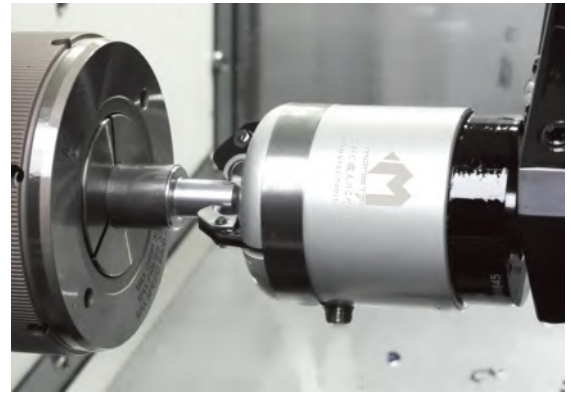

- ・ モジュール式プラグアンドプレイ設計により、追加部品不要で簡単に設置可能
- ・ 爪型クランプ機構で材料に密着し、残材を最小化
- ・ 材料歩留まりを改善し、精密加工にも最適
- ・ 冷却ラインに直接接続するだけで即稼働可能
- ・ 六角形素材にも対応可能な把持力
- ・ わずか 0.5 bar の低圧作動で、効率よく生産性向上

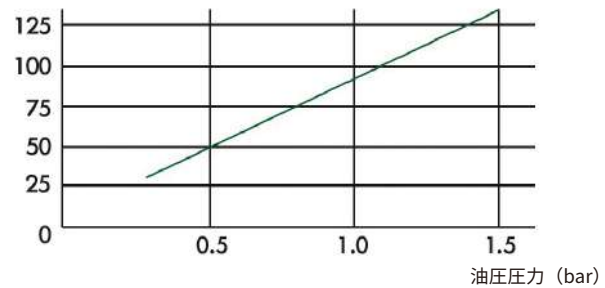

クランプ力 (kg)



グリッパーサイズ展開：

種類	把持範囲	A	B	C	D	L
 スタンダード	φ 3-80mm	83mm	102mm	94mm	68mm	71mm
 小型タイプ	φ 2-52mm	54mm	74mm	86mm	59mm	64mm
 ミニタイプ	φ 0-38mm	39mm	52mm	61.5mm	44mm	49.50mm

スピンドルテストバー

Mongtec のスピンドルテストバーは、複合加工機に対応した高精度仕様のテストバーです。スピンドルの振れ・芯出し・熱変位・剛性などを検証・調整し、最適な加工性能を確保します。

特長：

- ・ 測定精度：振れ 0.003 mm 以下
- ・ 各種スピンドル規格に対応：BT、BBT、HSK、SK、PSC、VDI、BMT、ER シリーズなど
- ・ 用途：スピンドルの芯出し調整・精度検査・熱膨張テストに最適

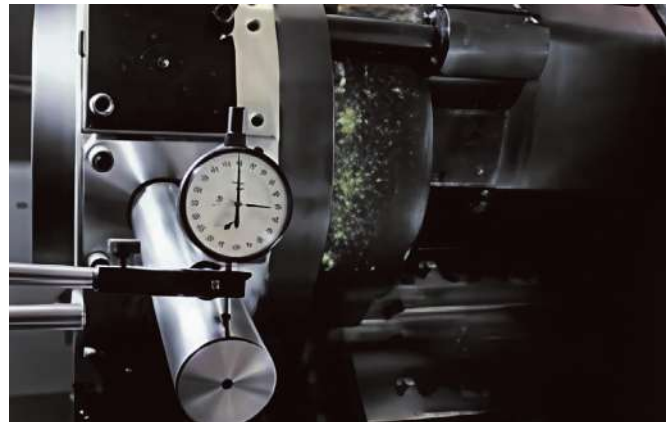

水圧増速器

Mongtec の水圧増速器は、超高速精密加工を可能にする革新的な技術です。油圧圧力（15～70 bar）で駆動し、通常のスピンダル回転数を最大55,000 rpm まで引き上げることで、加工時間を最大70% 短縮します。

適用機種：

スイス型自動旋盤(スライディングヘッド)、 GANGタイプ旋盤、タレット式CNC 旋盤

特長：

- ・ 標準スピンダル回転数（6,000～15,000 rpm）を、55,000 rpm に増速可能
- ・ BT、HSK、ER、PSC、ストレートシャンクなどに対応
- ・ ATC（自動工具交換）完全対応で、位置に関係なく即交換可能
- ・ チップ内蔵型RPM 送信モジュールによりリアルタイムで回転数を監視
- ・ 繰返し精度 ±0.003 mm
- ・ マイクロ加工、高速穴あけ、超精密切削に最適



微小径水圧増速装置

0 度および 90 度の微小径水圧増速器は、スイス式（走心）、タレット式（刀塔）、および走刀式の旋盤に対応して使用可能です。



主な加工用途



ドリル加工



ネジミル加工



フライス加工



微細彫刻



面取り



研削加工

その他の CNC 加工アクセサリ

Mongtec は、加工の効率化と精度向上を支援するため、豊富な周辺アクセサリを取り揃えています。

主なアクセサリ製品：



PSC 旋削工具ホルダー



HSK 旋削工具ホルダー



ブランクホルダー (無加工ベース)



ステンレス製パイプ



コレットシリーズ



内径バイト用スリーブ



Z軸プリセットゲージ



切りくず除去ツール



ユニチェンジ
(特許取得済みクイック交換システム)



組立サポートツール



エッジファインダー (段差検知用)



ステンレス製パイプ

これらの製品は、加工準備・計測・工具交換などの作業時間短縮・精度向上・工程安定化に貢献します。

メンテナンスサービス

Mongtec の台湾サービスセンターでは、国内外のユーザーに対し、迅速かつ高品質な修理サービスと専門的な技術サポートを提供しています。

メンテナンス例：

回転工具、アングルヘッド、油圧ツールホルダー



台湾サービスセンター | 精密修理サービス

ベアリングやベベルギアは使用に伴い摩耗し、工具の精度や性能に影響を及ぼします。

最適な動作を維持するために、当社では専門的な交換・修理サービスを提供し、元の精度を回復いたします。業界で唯一、ドイツ認証の修理技術を採用し、あらゆるブランドに対応したローカルメンテナンスを実施しています。

輸入 OEM ベアリングを使用し、以下の包括的なサービス工程を徹底しています。

清掃・ベアリング交換・オイルシール& O リング交換・潤滑・再組立・精密調整
 ご希望に応じて、さらに調整も可能です。

対応ブランド（一部抜粋）：

- | | | | |
|------------|------------|-----------|--------------|
| ・ Algra | ・ MT | ・ OMAP | ・ BIG |
| ・ WTO | ・ Evermore | ・ Mimatic | ・ Schunk |
| ・ Heimatec | ・ Holdwell | ・ EWS | ・ Sandvik など |
| ・ Eppinger | ・ ALPS | ・ Sauter | |



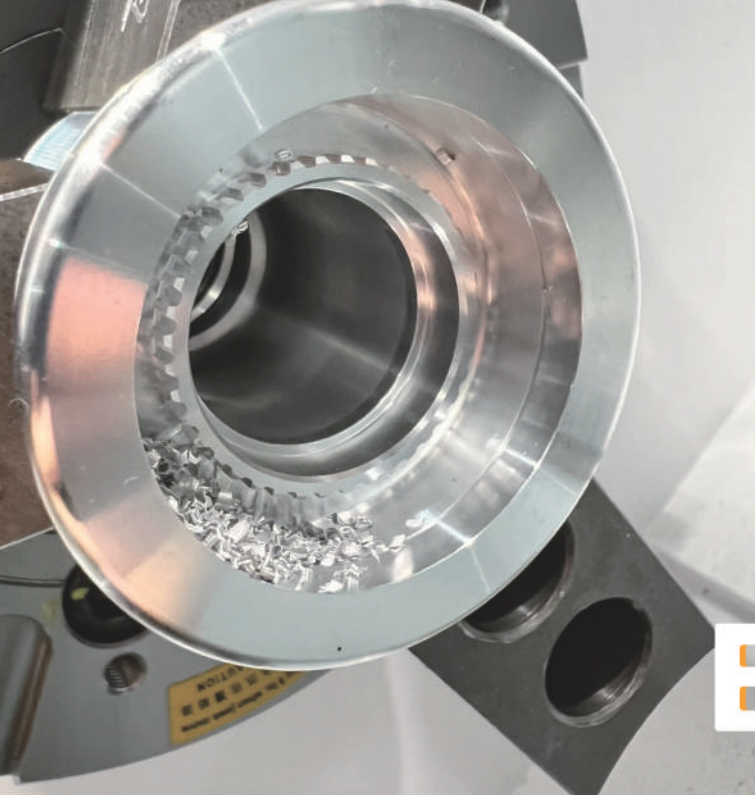

Broaching

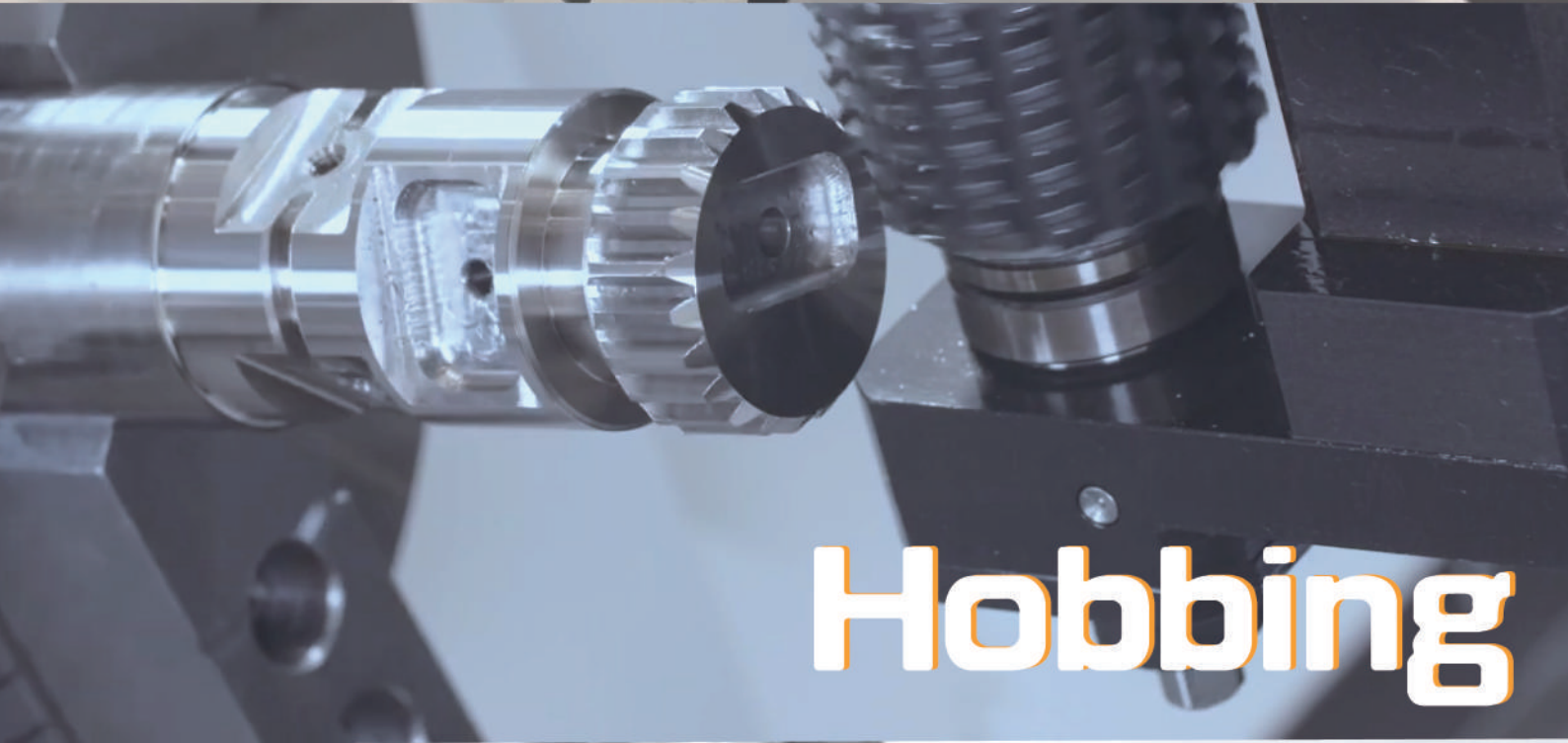

Hobbing



Skiving



Mongtec Precision Inc.

Web : mongtec-tools.com/jp
ja.mongtec.com

Address : No. 87, Sec. 1, Daqing St., South Dist., Taichung City 402024, Taiwan

コンタクト :

Email : miya@mongtec.com

LINE ID : [miya.mdi](https://line.me/tv/miya.mdi)



LINE



Whats App



WeChat

ソーシャルメディア

アイコンをクリックしていただくと、
簡単にアクセスできます。



Facebook



YouTube



Mongtec Web